

○ 大麻（おおぬさ）の作り方

1 紙垂を切る（美濃半紙または書道半紙 40枚～80枚）

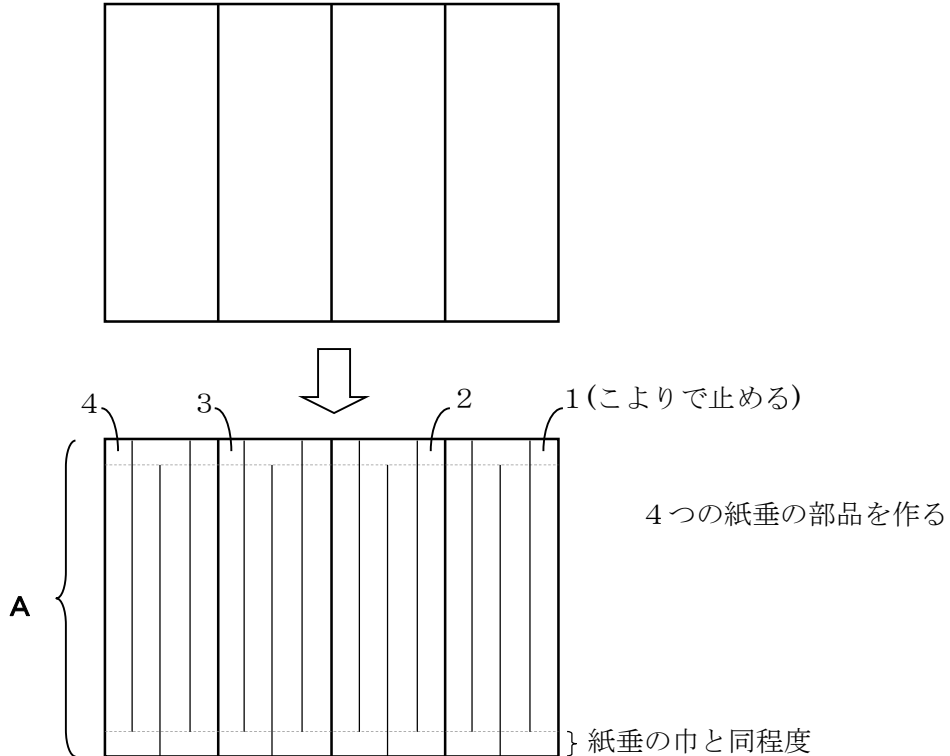

2 串と台（常用する用紙によって串の長さを調製する）

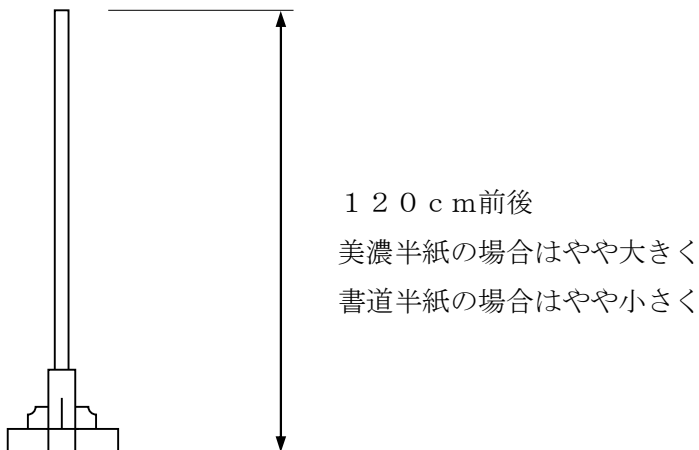

3 紙垂を取り付ける

上部より見た、串と紙垂

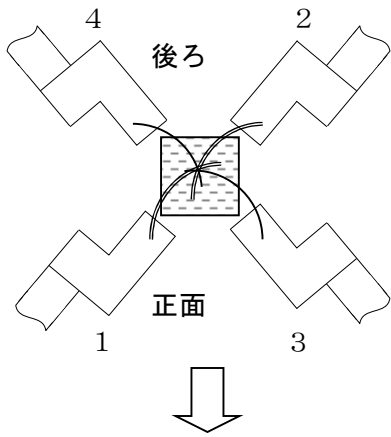

串のそれぞれの角に、切った紙垂を
左の図のように取り付け、
対角の紙垂のこよりどうしを結んで
仮止めする。(クリップ等用いてもよい)

麻緒で巻き結びして本止めする。

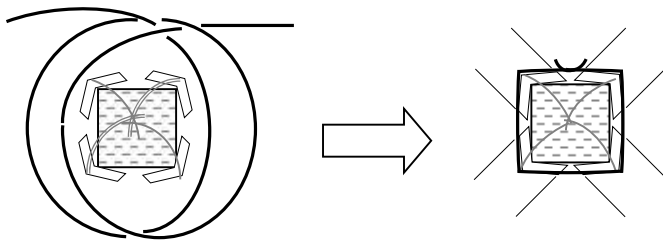

大麻行事中はずれないよう固く結ぶ

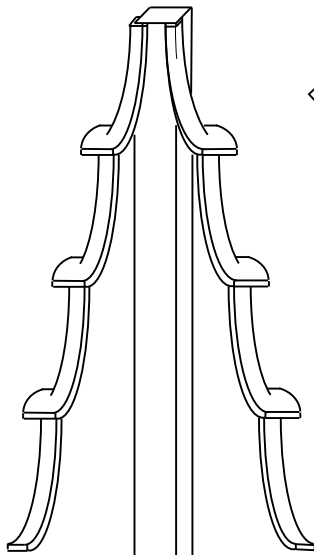

正面略図

※ 巻き結び

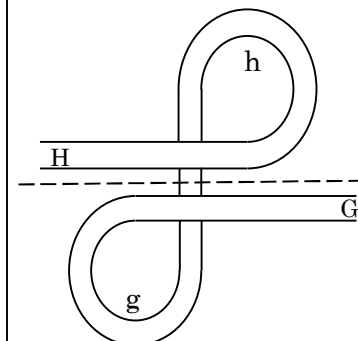

g と h の輪で
G と H と紐を
挟むように
点線の場所で
2つに折る

4 頭の覆い

奉書2枚を裏合わせにする。

一辺の大きさを、紙垂のAの長さより少し大きくして、
正方形に裁つ。(覆いの内になる側を少し小さめにする)

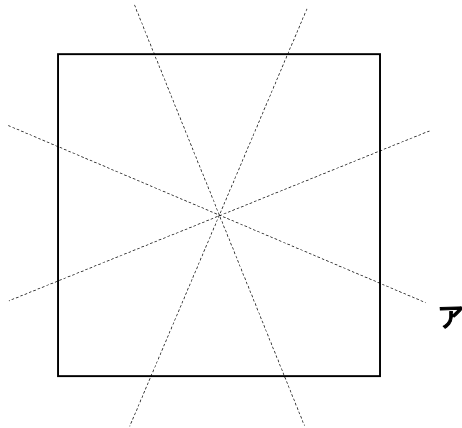

点線のように折り線をいれる
正方形の対角に折り線が入らないようにする

その手順を次に示す

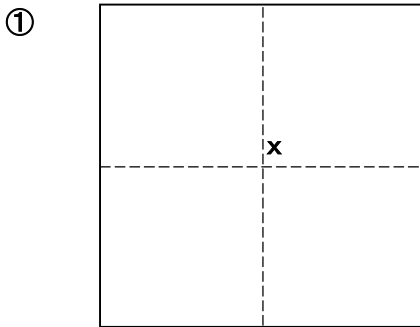

表が谷折りになるよう、十字に
折れ線をつける
交点をxとする

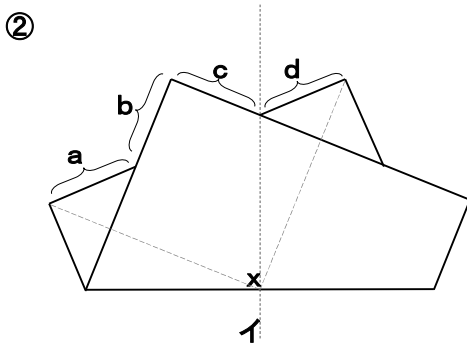

上図「ア」の線で折る

a, b, c, dが同じ長さになる

ようにする (xの位置に留意)

(①の折れ線が紙の対角線と重なる)

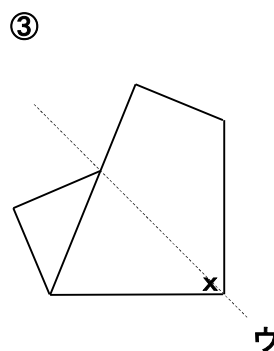

左図「イ」の線で折る

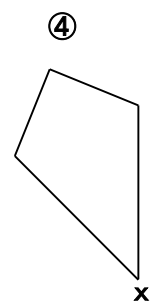

左図「ウ」の線で折る

⑤

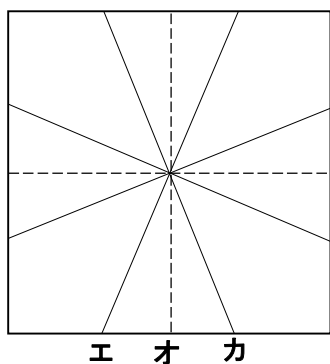

一度開き、覆いの外になる方を上にして、
実線が山折り、破線が谷折りになるよう、
改めて折りなおす。

⑥

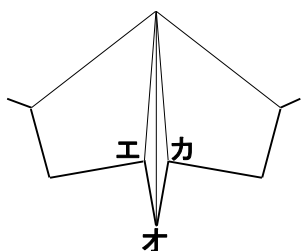

上の紙の1辺の、折り線「オ」を谷に折りながら、
折り線「エ」と「カ」山に折って合わせる

⑦

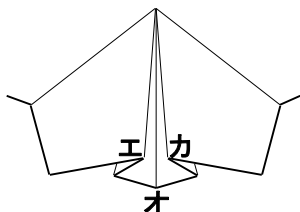

「エ」「オ」「カ」の袋を図のようにつぶす

⑧

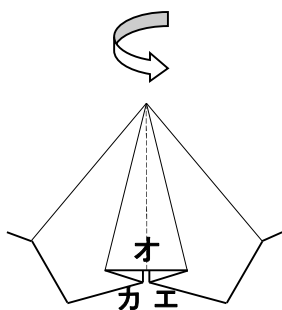

裏返すと、左図のようになる。

⑨

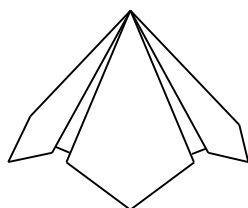

4辺とも同じように折る。

5 組み立て

①

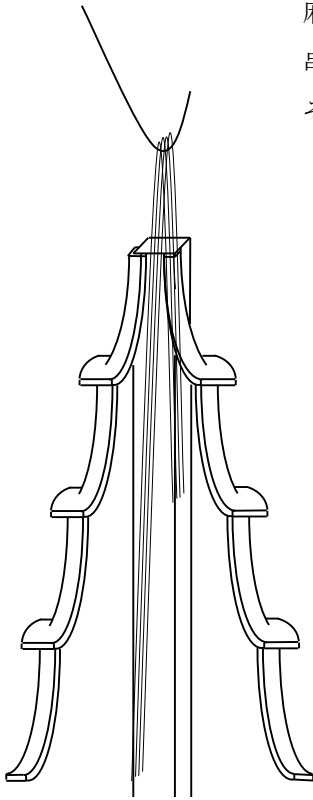

麻緒を10本程度束ね、末を紙垂の下端に合わせ、串の上端より5～6センチのところで2つに折り返し、そこに、別の麻緒を1本通す。

②

串の上を覆うように麻緒の束をまわし掛け麻緒の束に通した別の1本の麻緒で、串に結んで固定する。

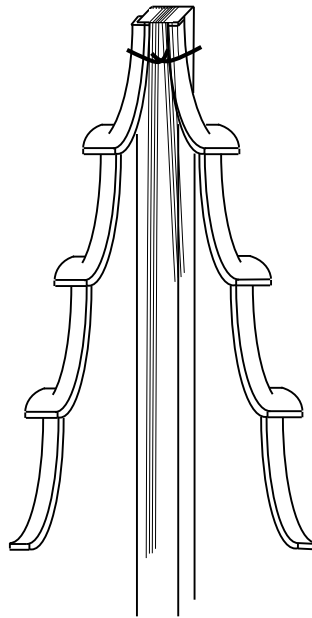

横からの略図

後ろの紙垂は略

③

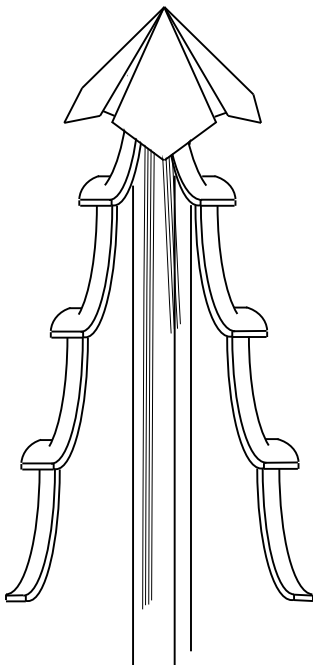

頭の覆いをかぶせ、1本の麻緒で串にしぼる。三つ輪飾りを固定する。

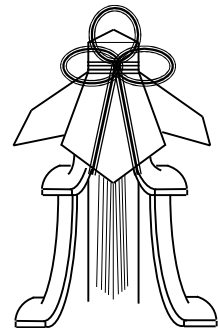
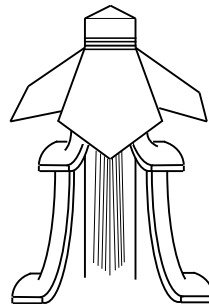

※三つ輪かざりを傾かずに固定する方法

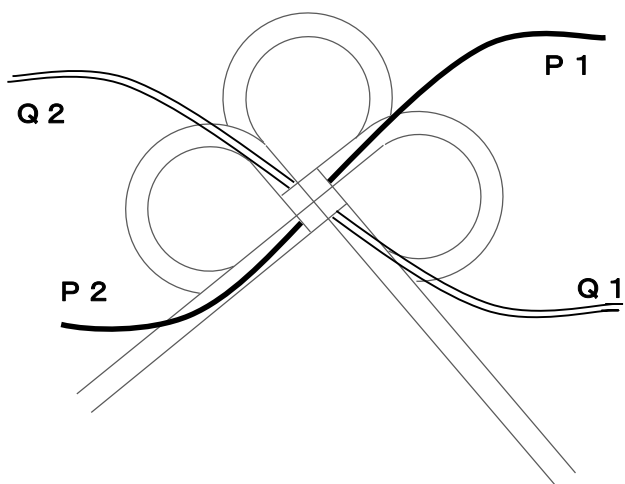

三つ輪の裏にして、2本の麻PとQを図のように交差するように通す

P1とQ1を1つに、
P2とQ2を1つになるようにして、
串に結ぶ。

6 さばく

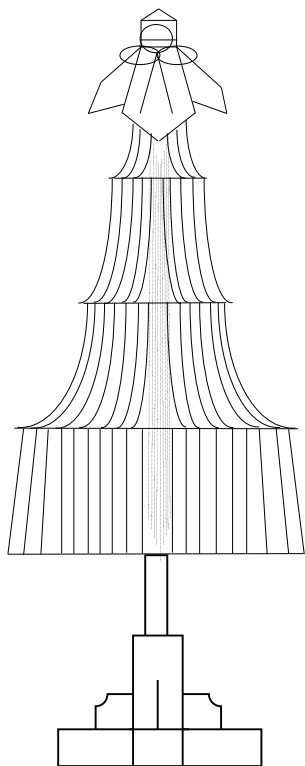

①上から1段目の4つの紙垂の束を、
それぞれ2つに分ける。
8つの束になる。

②2段目の束を、
それぞれ2つに分ける。
16の束になる。

③3段目の束を、
それぞれ2つに分ける。
32の束になる。

④一番下の段は1枚ずつにばらす。

※紙垂の枚数が少ない場合は、2段目からさばく

参考1 三つ輪かざり

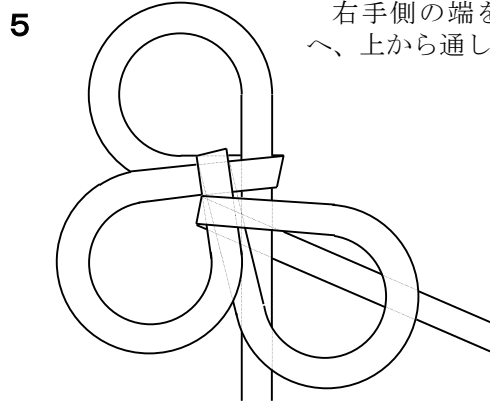
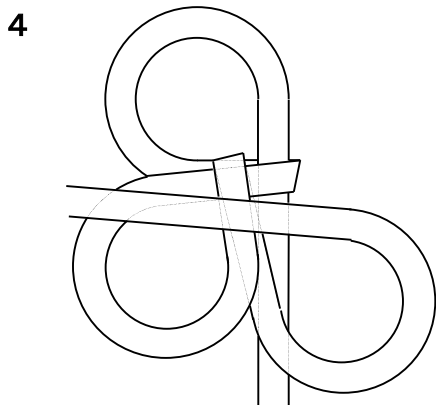
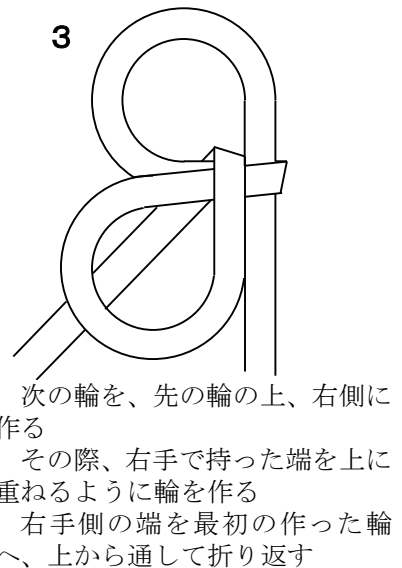
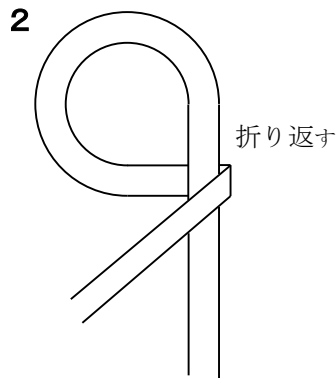
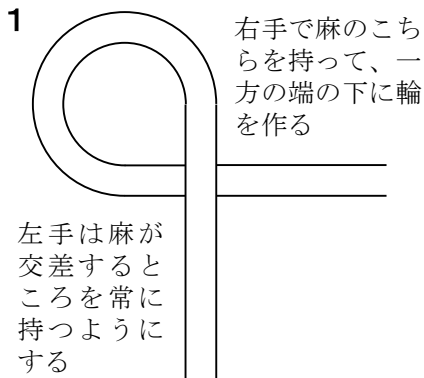

3つ目の輪を、2つ目輪の上、右側に作る
2つ目の輪と同じ要領で、右手で持った端を上重ねるように輪を作る

右手側の端を2つ目の輪へ、上から通して折り返す

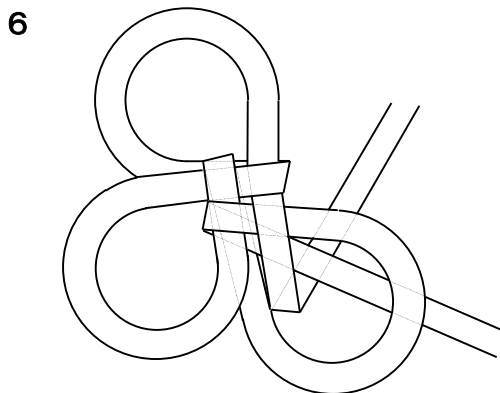

もう一方の端を、3つ目の輪へ、上から通して折り返す

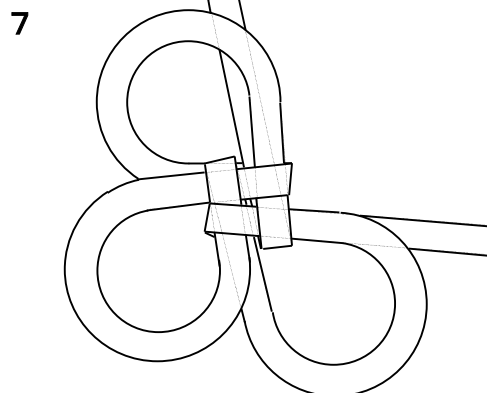

最後に、三つ輪かざりを裏返し、中心の結びが巴組になるよう、最後に輪を通した端を組み込む

参考2 三つ輪かざり（水引の中央から結ぶ場合）

1 出来上がりの見当をつける(下の数字は、尺三方用の御饌袋に使用する三つ輪)

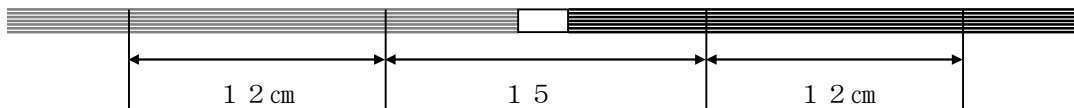

金銀の水引の場合、金が右、銀が左になるように輪を作る

水引を2本使用する場合は、づれないよう繋ぎ目を仮止めしておく

上の寸法で折りを付けておく(下は横からの図)



2

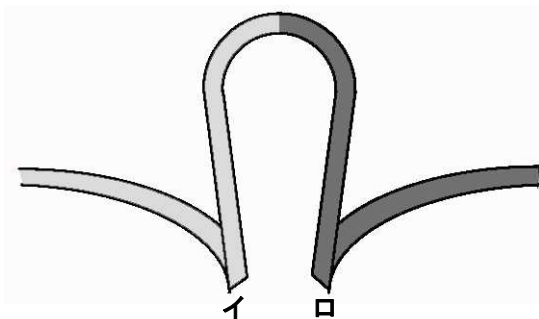

3

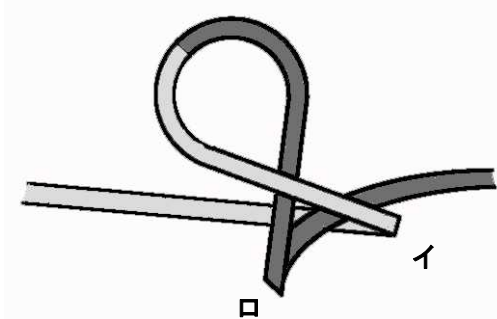

ロの折り目を、イの折り目の中にはさみ込む
中央の輪を作る

4

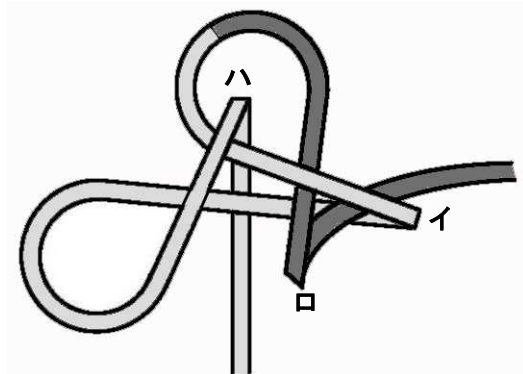

ハの折り目を、中央の輪に通し、右の輪を作る

5

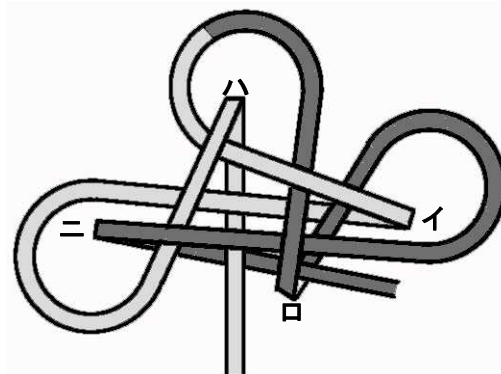

ニの折り目を、右の輪に通し、上図の
ように、中央の水引を組み合わせる
それぞれの輪と端を引き、中央の組込
みを締め、形を整える